

JORO-sonar

L'efficacité par la simplicité

FICHE TECHNIQUE

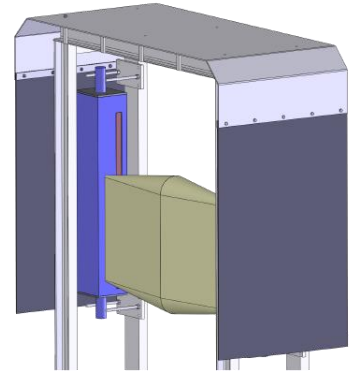

Précision maximale



Jörg Elektronik GmbH

Bauhofweg 2 · 87534 Oberstaufen · Deutschland
Telefon +49 8386 9360-0 · Fax +49 8386 9360-31
Web: www.je-gmbh.de · E-Mail: info@je-gmbh.de



Information

Commande électronique
du traitement du bois

Optimisations du parc à
grumes

Logiciels pour scieries

JORO-sonar

est un mesurage à deux plans répondant à l'étalonnage comportant une cellule à l'infrarouge et une unité de mesurage à ultrasons. Le mesurage à deux plans est garanti par le mesurage du niveau vertical via la cellule à l'infrarouge (diamètre 1) et le niveau horizontal via l'unité de mesurage à ultrasons (diamètre 2).

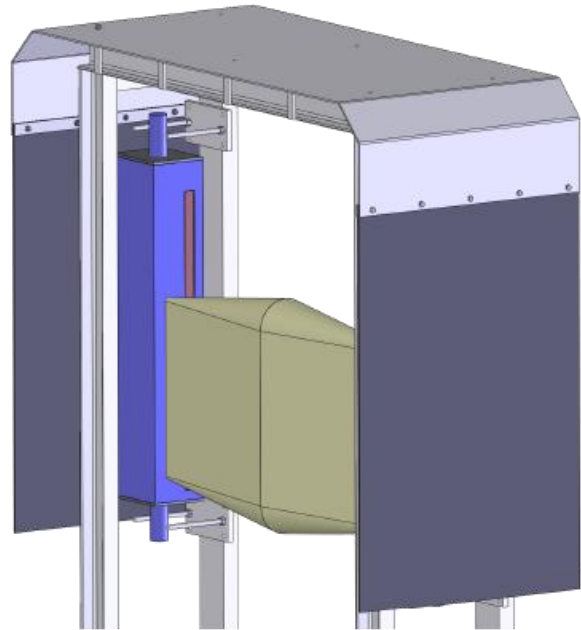

Robustesse et stabilité a grâce à une longue expérience.

Principe de mesure du JORO-sonar

L'analyse des données de mesurage se fait par un processeur de signaux numériques basé sur le dernier développement de la technique. On peut faire appel aux données de mesurage par une interface de série standard répondant aux exigences de l'industrie (RS 422/485). Nous garantissons par le mesurage à infrarouge spontané avec une fréquence de mesurage de 200 mesurages par seconde une reconnaissance exacte des grumes et par conséquent une attribution directe des longueurs aux valeurs de diamètre.

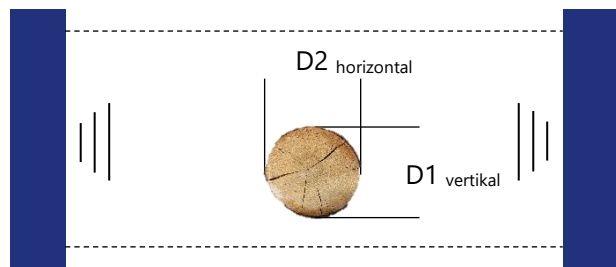

Schème de mesurage.

JORO-sonar

Fonctionnalité

Affichage LCD

Un affichage permanent de l'état garantissant un réglage simple et un contrôle continu du fonctionnement

Mesurage de référence

Des influences de l'environnement sont continuellement compensées et équilibrées

Unité de mesure à l'infrarouge

Unité de mesure à ultrasons



Des influences de l'environnement comme des variations de température, différentes pressions, une humidité de l'air relative et des troubles causés par le vent sont compensées par un mesurage de référence supplémentaire. Vous obtenez de cette façon une unité de mesure qui se contrôle elle-même pour une gamme de température de -25 degrés Celsius à +50 degrés Celsius. En liaison avec un codeur raccordé et une unité de commande adjointe ainsi qu'un bordereau d'étalonnage intégré l'installation répond aux exigences de la réception d'étalonnage.

Systeme

Infrarouge

Ultrasons

✓ Echelle de mesurage	500, 750, 1000, 1250, 1500 mm	500 ... 1500 mm
✓ Résolution	1mm	2mm
✓ Reproductibilité	+/- 1mm	+/- 2mm
✓ Fréquence	200 mesurages/seconde	100 mesurages/seconde
✓ Température	-25°C ... +50°C	-25°C ... +50°C