

JORO-terminal

Gestion du transport

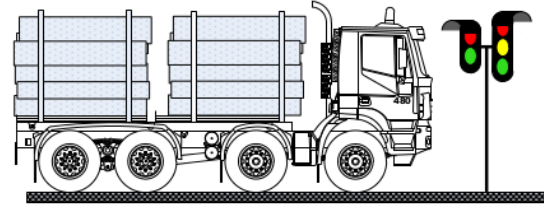

Gestion du transport automatique pour les scieries

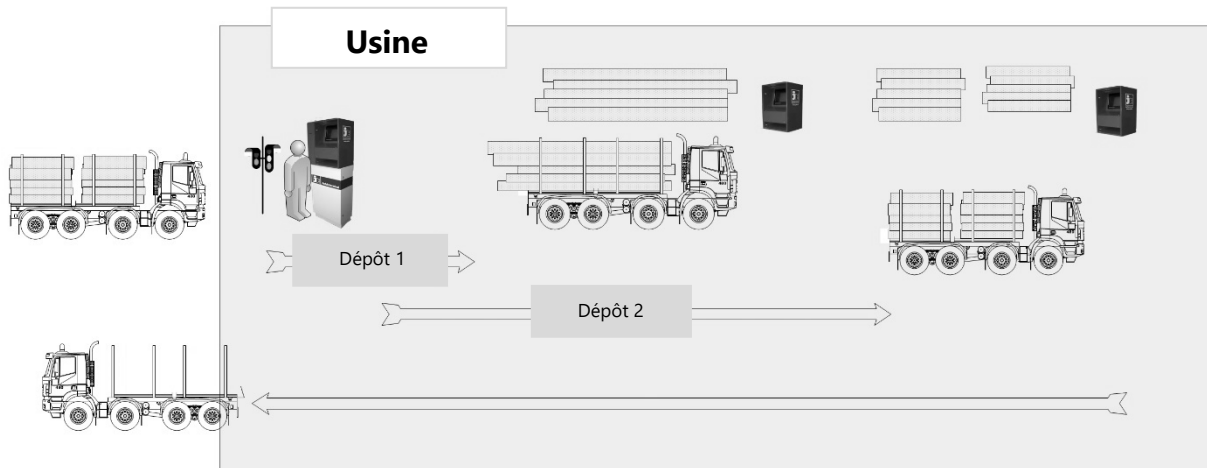

JORO-terminal

Gestion du transport

Spedition: MUSTERMANN
Kaufvertrag: 3271 Hab/Los: 890
Revier: Privatwald MUSTERREGION

Bitte die Mengen eingeben

Menge: 34 Stück
27 fm

Lieferschein Nr.: 1234
Letzte Fuhrer:

Masque multilingue en terminal de l'inscription

Lageransicht

Freigeben Sperrern Belegt Umben

Kombiwartbereich

Langzeitwartbereich

LHP

Sofortung 3

Fahrplan für Zugbed 2

Fahrplan für Zugbed 1

Gestion des stocks / aires de stockage

LH Aufgabe

Anzahl LKWs: 5

Anfuhr stoppen

Modus: LH - Betrieb

Zeit	Früher	Anfuhr
05.05.17 11:11	ABCTRANS	17051006: 24 fm 20 Stk. MUSTERMANN FORST
05.05.17 11:29	MUSTERTER	4724887: 20 fm 96 Stk. SUPER FORST
05.05.17 11:29	MUSTERTER	4724887: 20 fm 92 Stk. SUPER FORST
05.05.17 11:48	TRIMSTER	KV Nr.: 2078 25 fm 35 Stk. MEGANISTER FORSTEN
05.05.17 12:08	KRANKER	KV Nr.: 773 27 fm 32 Stk. XYE - MUSTER

Gestion de parc à grumes

Processus

- ✓ Enregistrement unique du véhicule
- ✓ Livraison du billet fournisseur avec code à barres
- ✓ Toute livraison supplémentaire est connectée avec le billet fournisseur et authentifié
- ✓ Livraison des étiquettes avec code à barres
- ✓ Dépotoir numéroté à partir d'une base de données centrale

Faits

- ✓ 24/7 disponibilité
- ✓ Multilingue
- ✓ Authentification simple avec billet fournisseur / code à barres
- ✓ Entrée par écran tactile
- ✓ Balayage du code à barres possible à l'aide de téléphone ou de tablette
- ✓ Nombre de livraisons par fournisseur facilement compréhensible
- ✓ Enregistrement automatique et stockage des données d'étiquette
- ✓ Gestion des transports par un système de feux

Données techniques

- ✓ Classe de protection IP 65
- ✓ Température de service -20° à +40°
- ✓ Alimentation, 230 V/AC
- ✓ EMV conformément CE
- ✓ Chauffage intégré
- ✓ Boîtier robuste